

REGULAMENT PARTICULAR

WINTER ROMANIA HISTORIC RALLY

editia a VIII-a

19-21 IANUARIE 2024

COVASNA

Organizat de

Aspromeca cu sprijinul Club Auto Crono Cv si Rival Racing



PROGRAM

Joi 18 ianuarie 2024

- 09h00-17h00 : Shakedown
- 09h00-16h00 : Verificari tehnice

Vineri 19 ianuarie 2023

- 15h00-21h00 : prima zi de concurs

Sambata 20 ianuarie 2023

- 09h00-19h00 : a doua zi de concurs

Duminica 21 ianuarie 2023

- 09h-16h : a treia zi si ultima de concurs

REGULAMENT PARTICULAR

- 1 ORGANIZAREA
- 2 ASIGURARI
- 3 CONCURENTII ȘI PILOTI
- 4 AUTOVEHICULE SI ECHIPAMENTE
- 5 PUBLICITATE
- 6 SITE-URI ȘI INFRASTRUCTURII
- 7 DERULAREA RALIULUI
- 8 PROTESTE - CONTESTAȚII
- 9 CLASAMENT
- 10 PREMII - CUPE - TROFEE

ANEXE: I PLAN ORAR

II HARTA GENERALA

III CERINTE PENTRU NITURI DE COMPETITIE

Acest regulament special completează regulamentul standard al raliurilor.

ARTICOL 1. ORGANIZARE

Asociația de Automobilism **ASPROMECA** organizează cu concursul Cluburilor Auto Crono și Rival Racing, sub tutela Federației Române de Automobilism **ediția a VIII-a Winter Romania Historic Rally**.

Acest regulament a primit permisul de organizare a FRAS cu numărul din data de

Reglementării opozabilă, în afara dispozițiilor specifice menționate în prezentul regulament special al probei îi sunt aplicabile măsurile, penalizările și sancțiunile inspirate din regulamentele Federației Franceze de Automobilism.

1.1 OFICIALI

Comisia de organizare:

Președinte : Paul Lacombe
Președinte Delegat : Arpad Simon
Vice-președinte : George Grigorescu
Secretar General : Obélisco Julie
Trezorier : Osmane Sahila
Membrii : Chapin Etienne
Régis Dufresne
Marie Laure Alain
Ruffin Pierre

Secrétariat du Rallye : ASPROMECA – BP 68 – 84110 – Vaison la Romaine – France

Email : romaniahistoricrally@gmail.com

Téléphone : Paul Lacombe :+ 33 672 723 064 – Sahila Osmane + 33 614 916 600

Website in franceza: <http://www.romania-historic-rally.com>

(<https://www.romania-historic-rally.com/winter-romania-historic-rally-19-au-22-janvier-2023/>)

Website in romana: www.autocrono.ro

Observator federal FRAS: se va nominaliza

Comisari Sportiv : se va nominaliza

Director de cursa francez: se va nominaliza

Director de cursa FRAS: se va nominaliza

Director de cursa adj FRAS: se va nominaliza

Comisari Tehnici francez: se va nominaliza

Comisari Tehnici FRAS: se va nominaliza

Secretar Sef se va nominaliza

Secretar se va nominaliza

Relatii cu concurentii se va nominaliza

Sef centru de calcul: se va nominaliza

Cronometrul sef se va nominaliza

Sef Traseu: se va nominaliza

Sef securitate: se va nominaliza

Sef deschidere: se va nominaliza

1.2. COMANDAMENT

Locatia: 525200, Covasna, Hotel Clermont, Str. Subsiclau, Nr.225A

Telefon: +40-367-342-123

Coordonate GPS: 45.846279, 26.21314

In timpul cursei

Locatia: 527080, Comandau, Commando Camp , Str Scolii nr.4

Coordonate GPS: 45.759281, 26.270857

1.3. LOCATIA CENTRULUI MEDIA

Covasna, Hotel Clermont

LOCATIA PANOULUI OFICIAL

Covasna, Hotel Clermont

1.4. LOCATIA PARCULUI INCHIS

Covasna, lingă Camping Valea Zânelor

Coordonate GPS: 45.840764, 26.215661

Comandău, lingă scoala generala Horn David

Coordonate GPS: 45.759281, 26.270857

1.5 VERIFICARI TEHNICE

1.5.1 Verificari tehnice initiale

Miercuri 17 ianuarie 2024 intre orele: 12:00-19:00

Joi 18 ianuarie 2024 Intre orele: 09:00-12:00

Locatia: Hotel Clermont

1.5.1 Verificari tehnice finale intre orele: 15:00-19:00

Duminica 21 ianuarie 2024

Locatia: Hotel Clermont

1.6 SHAKEDOWN

Shakedown Grupa 1

Joi 19 ianuarie 2023 Intre orele: 09:00-12:00

Shakedown Grupa 2

Joi 19 ianuarie 2023 Intre orele: 13:00-17:00

Locatia: Se va anunta ulterior

ARTICOL 2. ASIGURĂRI

În conformitate cu legislația română, asigurarea de răspundere civilă este obligatorie în vederea obținerii de la FRAS a permisului de organizare.

Vehiculele înscrise la Winter Romania Historic Rally vor trebui să aibă propria lor asigurare de răspundere civilă.

ARTICOL 3. CONCURENȚI ȘI PILOȚI

3.1. CERERE DE ÎNSCRIERE

3.1.1. Se pot înscrie maximum 70 de mașini.

3.1.2. Orice persoană care dorește să participe la Romania Historic Winter Rally trebuie să adreseze secretariatului Raliului (ștampila poștei fiind dovada) o cerere de înscriere legal completată înainte de ziua de vineri, 16.12. 2023.

Orice cerere de înscriere incompletă va fi pusă pe lista de așteptare.

3.1.3 TAXE DE ÎNSCRIERE:

Cu publicitate opțională de la organizatori la 3.800 € - Fără publicitate opțională de la organizatori 7.600 €.

Taxa de înscriere include:

- Organizarea generală a cursei
- Încadrarea sportivă și logistică
- Obținerea autorizațiilor naționale și locale
- Asigurarea RC
- Licența One Event FRAS (pilot și copilot)
- Asistența mecanică în probele speciale și mașina de siguranță
- Placa raliu, nr. de portiere și cadouri
- Roadbook
- Notele probelor speciale
- Masa de pranz sâmbătă și duminică
- Ceremonia de premiere
- Gala de închidere cu bufet

3.2. Ordinea de plecare:

3.2.1. Pentru prima zi a raliului, plecarea va fi dată în ordinea crescătoare a numerelor de competiție. Pentru etapele următoare, plecarea va fi dată conform clasamentului general, fără penalizările etapei precedente și după eventuala re poziționare a concurenților decisă de ordinul Comisarilor Sportivi.

ARTICOL 4. VEHICULE ȘI ECHIPAMENTE

Sunt admise vehicule VHC ce dețin un PTH în conformitate cu regulamentul FIA sau FFSA, și vehicule de serie, 2 și 4 roți motoare, înmatriculate în mod regulat înainte de 31.12.1995 și fiind în conformitate cu reglementarea franceză sau a țării de înmatriculare (Certificat de Înmatriculare – Card Verde – Revizie Tehnică la zi). **A se vedea anexa II**

4.2. Pneuri:

Numărul și tipul de pneuri, de iarnă și asfalt, este la libera alegere. Numărul și tipul de crampeane (cuie) este reglementat. **A se vedea anexa I.**

ARTICOL 5. PUBLICITATE

Publicitatea colectivă obligatorie și publicitatea facultativă vor fi comunicate printr-un act adițional la prezentul regulament particular.

ARTICOL 6. LOCAȚII ȘI INFRASTRUCTURI

6.1. DESCRIERE

Historic Romania Winter Rally editia a8-a, reprezintă un parcurs total de 450.00 km. Acesta este împărțit în 3 etape și 7 secțiuni. Are 16 probe speciale cu o lungime totală de 200,00 km. Probele speciale și itinerarul orar figurează în anexă.

6.2. RECUNOAȘTERI

Recunoașterile cu masina de competitie este interzisă.

Sunt autorizate numai cu masina de serie.

Recunoașterile pe probele speciale se pot efectua în data de 17 și 18 ianuarie 2024.

Vor fi efectuate controale inopinate înaintea și în timpul probei. În cazul unei nerespectări, dosarul va fi transmis Directorului de Cursă pentru interzicerea luării startului.

ARTICOL 7. DERULAREA RALIULUI

7.1. DISPOZIȚII GENERALE PRIVITOARE LA CONTROLURI

Semnele distincte ale Comisarilor sunt:

Comisar de rută :	Geacă galbenă
Șef de Post :	Geacă verde
Însărcinat al Relațiilor cu Concurenții (CRAC) :	Geacă roșie

7.2. CONTROLURI ORARE. PROCEDURA DE PUNCTARE LA SOSIREA UNEI PROBE SPECIALE

Ora de închidere a postului la fiecare control orar de sosire se situează la 15 min după sosirea ultimului concurent plecat în proba specială. Orice concurent ce sosește după închiderea controlului este descalificat și poate solicita reintegrarea sa conform procedurii descrise la punctul următor.

7.3. REINTEGRARE

Orice concurent în situație de abandon sau descalificat pentru depășirea timpului între două controale orare va putea fi reintegrat raliului, la cererea sa, cu acordul Directorului de cursă, în următoarele condiții:

- a sesizat oficial Directorul de cursă, fie direct, chiar telefonic, fie prin intermediul unui Însărcinat al Relațiilor cu Concurenții, precizând proba specială de reintegrare dorită.
- a supus cu succes vehiculul său controlului Comisarilor Tehnici înaintea plecării sale în proba specială de reintegrare.
- a primit acordul Directorului de Cursă. **Penalizarea de reintegrare este de 10 minute.**

Pentru fiecare probă specială neparcursă integral, unui concurent reintegrat raliului îi va fi afectat unui timp forfaitar egal cu un timp maxim al probei speciale plus o **penalizare de 5 minute.**

Concurentul reintegrat Raliului în acest cadru va fi re poziționat de Directorul de cursă, după ce a fost autorizată reintegrarea sa.

Repoziționarea pentru următoarea etapă se află la discreția Comisarilor Sportivi ai probei.

În orice cauză, Comisarilor Sportivi va putea în orice moment să retragă fără motiv beneficiul acestei reintegrări în raliu, această decizie nefiind susceptibilă de un apel sportiv.

ARTICOL 8. RECLAMAȚII – APELURI

Reclamația la Comisarii Sportivi este supusă regulilor definite de FIA în materie.

Dreptul la apel se exercită în condițiile reglementării FIA la FRAS, singura competență de a cunoaște litigiile legate de Winter Romania Historic Rally.

ARTICOL 9. CLASAMENTE

Va fi stabilit :

- Un clasament Scratch pentru toate categoriile.
- O clasificare VHC pe 2 roți.
- O clasificare VHC pe 4 roți.
- Un clasament feminin.

ARTICOL 10. PREMII – CUPE – TROFEE

Nu vor exista premii.

Cupele și trofeele vor recompensa toți concurenții

ANEXA I: Reglementări pentru anvelope

ANEXA II: Echipamente Mașini și echipaje.

ANEXA I REGLEMENTĂRI PENTRU ANVELOPE

Art 4.2. Reglementări pentru anvelope

Marca și tipul de anvelopă sunt gratuite.

Sunt autorizate anvelopele de tip zapada, sau macadam.

Două tipuri de tinte (cuie) sunt admise și vor face obiectul unei clasificări separate.

Cuie sau puncte pătrate, triunghiulare sau alte „piramidale” sunt interzise.

Anvelopele compatibile cu toate evenimentele de raliu istorice din Europa sunt admise în clasamentul „A”, numite mai frecvent „tip Monte Carlo” și trebuie să respecte regulile descrise mai jos:

Prima varianta: „Tip cu cuie Monte Carlo”

- Cuiele cilindrice trebuie să fie injectate din exteriorul anvelopei și trebuie să aibă următoarele dimensiuni maxime:

Diametru 6,5 mm x lungime 15 mm, minim 2 flanșe, proeminență maximă a bandei de rulare cuprinsă între 1,6 mm și 1,8 mm.

- Vârfurile trebuie să fie și ele cilindrice.

Sunt permise în clasamente „B”, anvelopele care nu se încadrează în reglementările „tip Monte Carlo” descrisă mai sus și sunt în conformitate cu următoarele recomandări:

Varianta a doua cuie tip Andros sau Suedia și altele”.

Toate tipurile de anvelope, neapărat cu tinte, care nu se potrivesc în regulamentul prevăzut la variant I.

De exemplu anvelope de tip „Andros sau Suedia” de competiție sau nu, ale căror dimensiuni maxime ale cuiului au diametrul de 9 mm, diametrul minim al capului cuiului este de 2,5 mm. Baza trebuie să fie solidă, în formă cilindric și plat. Lungimea unghiei nu trebuie să depășească 20 mm. Greutatea maximă de cramponul are 4 grame.

- Densitatea de instalare a unghiilor este de maxim 20 de tinte pe banda de 10 cm a circumferinței anvelopei

- Tinte goale sau înșurubate sunt de asemenea interzise.

Pot fi clasificați și concurenții echipați cu anvelope conform clasamentului „A” în clasamentul „B” dacă doresc, acest lucru nu pune sub semnul întrebării clasificarea lor în clasamentul „A”.

Dimensiunile maxime al tintei

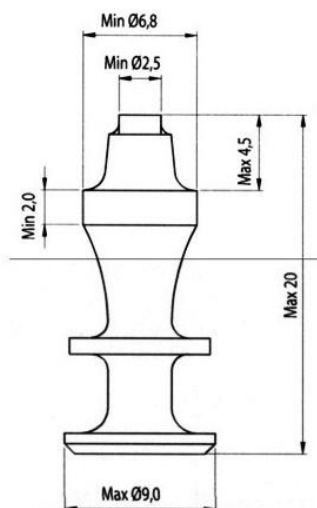

- Cuiul trebuie să fie solidă, de formă cilindrică cu cap plat
 - Secțiunea transversală a cuielor trebuie să aibă formă circulară și solidă în orice punct.
 - Cuiul nu trebuie să fie tubulară în niciun loc.
 - Cuiul trebuie să fie solidă, nu sunt permise găuri interioare sau tuburi goale
 - Diametrul talpii tintei este de maxim 9 mm
 - Diametrul minim al capului cuiului este de 2,5 mm.
- Baza trebuie să fie solidă, în formă cilindric și plat.
- Lungimea cuiului nu trebuie să depășească 20 mm
 - Greutatea maximă a cuiului este de 4 grame
 - Tintele trebuie montate pe exteriorul anvelopei
 - Numărul de tinte nu trebuie să depășească 20 de unități la orice decimetru al circumferinței roții.

Notă: Dimensiunile de pe desen sunt indicate în milimetri.

Anvelopele de curse cu tinte trebuie să respecte următoarele.

ANEXA II

ARTICOLUL 4. MAȘINI ȘI ECHIPAMENTE

Sunt admise vehicule HCV, indiferent dacă au sau nu PTH, tracțiune pe 2 și 4 roți, înregistrată regulat înainte de 31.12.1995 și fiind în conformitate cu Reglementările franceze sau cele ale țării de înregistrare. (Carton gri – Card verde – Inspecție tehnică la zi).

Sunt admise:

Vehicule cu un PTH în conformitate cu FIA, FFSA sau din țara de înmatriculare, precum și vehiculele echipate cu:

Un roll bar

- Scaune tip cupe
- Ham
- Un stingător de incendiu omologat de 2 Kg
- Un întrerupător de circuit aprobat
- Un cârlig de remorcare în față și în spate
- O curea atașată la cârligul de remorcare din față și din spate pliat în cufăr.
- Triunghi
- Vesta galbena

Echipajul trebuie să fie echipat:

- Căști
- Hote
- Salopeta ignifuga
- Mănuși ignifuge